

CCV

CCV Pad

Erste Schritte



Deutsch 

Einführung

Das CCV Pad ist das PIN-Pad für den Handel. Besonders große Handelsfilialen profitieren von der durchdachten Funktionalität und der Schnittstelle zur CCV Serverlösung acCEPT. Klein und attraktiv lässt es sich an jedem Kassenplatz gut platzieren. Die Lautsprecher können die Eingabe bzw. Kartenentnahme durch den Kunden durch Pieptöne zusätzlich unterstützen (optional).

**Scannen
für mehr
Informationen!**



Inhaltsverzeichnis

1.	Sicherheitshinweise	4
2.	Declaration Of Conformity	7
3.	Inbetriebnahme	9
4.	Bedienung	14
5.	Softkeys	17
6.	Menü aufrufen	20
7.	Technische Daten	22

1. Sicherheitshinweise

Stromversorgung

- Vergewissern Sie sich, dass Sie zuerst das Netzteil des Terminals in die Steckdose stecken und erst dann das Netzteil mit dem Terminal verbinden. Das Netzteil ist mit einer Eingangsleistung von 100 - 240 VAC 50/60 Hz (1A max.) spezifiziert. Die Ausgangsleistung beträgt 5V DC, 1,0 A.
- Benutzen Sie das Netzteil nicht in feuchten Umgebungen. Berühren Sie das Netzteil niemals, wenn Ihre Hände oder Füße nass sind.
- Stellen Sie eine ausreichende Belüftung um das Netzteil sicher. Benutzen Sie das Netzteil nicht an Orten mit eingeschränkter Luftzirkulation.
- Schließen Sie das Netzteil nur an einer ordnungsgemäßen Stromversorgung an und benutzen Sie das Netzteil nicht, wenn das Kabel beschädigt ist.
- Versuchen Sie nicht das Netzteil zu reparieren. Tauschen Sie das Netzteil bei Beschädigungen oder eingedrungener Feuchtigkeit.

Trennen von der Stromversorgung

- Das Trennen von der Stromversorgung während einer Transaktion kann zum Verlust von Transaktionsdaten und damit zum Ausfall von Zahlung führen. Entfernen Sie niemals die Stromversorgung vom Terminal, wenn dieses gerade eine Zahlung oder andere Vorgänge ausführt („Bitte warten“). Falls diese Meldung länger angezeigt wird, wenden Sie sich bitte an Ihren Netzbetreiber.



Betrieb

- **ACHTUNG:** Wegen des Risikos eines Stromschlages oder der Beschädigung des Terminals das Gerät nicht in der Nähe von Wasser (z.B. Badewanne, Waschbecken, Spüle, Waschmaschine, nasser Boden oder Swimmingpool) benutzen. Vermeiden Sie die Nutzung neben elektrischen Anlagen und Anlagen, die hohe Stromschwankungen verursachen oder eine hohe elektrische Strahlung abgeben (z.B. Klimaanlage, Neonröhren, hochfrequente oder magnetische Sicherheitsgeräte, elektrische Motoren).
- Setzen Sie das Gerät nicht Temperaturen von über 50°C aus, wie sie hinter Glas bei direkter Sonneneinstrahlung oder neben Wärmequellen wie Öfen oder Motoren entstehen können und keinen Temperaturen unter -10°C.
- Das Terminal enthält empfindliche elektronische Komponenten. Vermeiden Sie aus diesem Grund Stürze und starke Erschütterungen.
- Halten Sie ausreichenden Abstand zu anderen elektrischen Geräten wie z.B. Entwerter für Sicherungsetiketten (min. 50 cm) ein, da diese zu Funktionsstörungen führen können.
- Das Gerät niemals in Wasser tauchen, offenes Feuer werfen oder hoher Feuchtigkeit aussetzen. Das Gerät bitte nur mit einem leicht feuchtem Tuch abwischen. Keine Reinigungsmittel verwenden.
- Für Schäden, die aus der Nutzung von nicht freigegebenen Fremdprodukten (z.B. nicht geeignete Ladeadapter, Netzteile, Akkus, Kabel...) entstehen, wird keine Haftung übernommen.

Transaktionen

- Das Terminal ist ausschließlich für bargeldlose Zahlungen mit gültigen Debit-/Kredit- und Kundenkarten (Magnetstreifen/Chip/kontaktlos) konstruiert und darf nur für diese Karten verwendet werden. Die Akzeptanz der Karten ist abhängig von Ihrem Vertrag mit dem Acquirer/Netzbetrieb.

Reparaturen

- Versuchen Sie unter keinen Umständen das Gerät selbst zu reparieren. Reparaturen dürfen nur vom Hersteller selbst durchgeführt werden. Die Nichteinhaltung führt zu jeglichem Verlust von Gewährleistungsansprüchen.
- Versuchen Sie niemals das Terminal zu öffnen. Bei unbefugtem Öffnen werden alle sicherheitsrelevanten Daten gelöscht und das Gerät außer Funktion gesetzt.
- Das Entfernen oder Beschädigen von auf dem Gerät aufgebrachten Typenschildern, Siegeln oder Seriennummer-Aufklebern führt zum Erlöschen von jeglichen Gewährleistungsansprüchen.

Wartung

- Nach jedem Software-Update oder sonstigen Änderungen am Terminal ist immer der gesamte Zahlungsweg inkl. Tagesabschluss mit allen Zahlungsarten zu testen und die korrekte Gutschrift auf dem Händlerkonto zu kontrollieren.
- Informieren Sie sich regelmäßig über verfügbare Updates oder Produkterweiterungen (Hotline Ihres Netzbetreibers).
- Die Reinigung des Kartenlesers ist anhand des mitgelieferten Beiblatts „Reinigung Kartenleser“ durchzuführen.

Benutzerhäufigkeit des Lesers bis 5 mal täglich → Reinigung pro Quartal

Benutzungshäufigkeit des Lesers mehr als 5 mal täglich → Reinigung monatlich



Bei Nichtbeachtung der Sicherheitshinweise oder falscher Bedienung wird keine Haftung für eventuell auftretende Schäden übernommen.

2. Declaration Of Conformity

CE Declaration of Conformity

Hiermit erklärt die CCV GmbH, dass der Funkanlagentyp CCV Pad und dessen Netzteil der Richtlinie 2014/53/EU entspricht.

Die vollständigen Texte der EU-Konformitätserklärungen sind unter der folgenden Internetadresse verfügbar:

<https://www.ccv.eu/de/download-bar/>

CE Declaration of Conformity

Hereby declares CCV GmbH the accordance of the radio equipment CCV Pad and its power supply to the directive 2014/53/EU.

The complete texts of the EU declarations of conformity are available on following internet address:

<https://www.ccv.eu/de/download-bar/>

Produktbeschreibung

- 1 Touch-Display
(Kontaktlos-Antenne hinter dem Display)
- 2 Tastatur mit Sichtschutz
- 3 Chipkartenleser
- 4 Magnetkartenleser
- 5 Einsteckplatz
- SAM1 (links)
- SAM2 (Mitte)
- SAM3 (rechts)
- 6 Anschluss-Stecker
- 7 Seriennummer
Typenschild

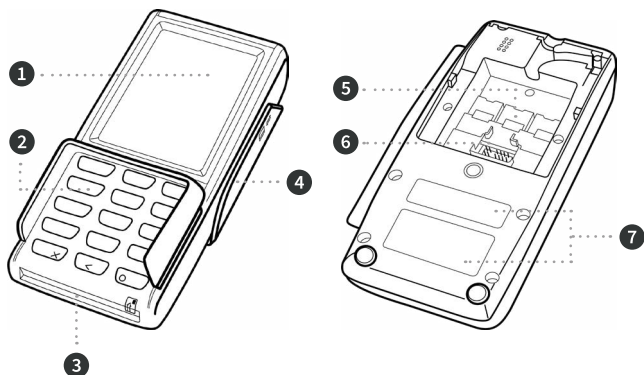

3. Inbetriebnahme

1. Inhalt



CCV Pad
mit Anschluss-Stecker

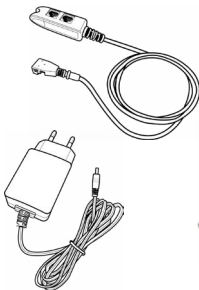

Netzteil
(Output: 5V DC, 1,0 A)



Dokumentation
„Erste Schritte“



2. Terminal anschließen

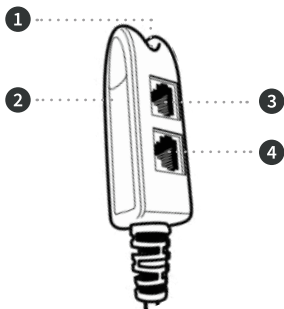

- 1 Aufhängungs-/
Befestigungsmöglichkeit
- 2 Netzteil
- 3 COM/ serielle RS232- Schnitt-
stelle für Kassenanschluss
ZVT-Kassenprotokoll
O.P.I.-Kassenprotokoll
- 4 LAN

3. Neustart oder Menü aufrufen (→ Service → Inbetriebnahme)



Menü

4. Inbetriebnahme



5. Terminal-ID eingeben



6. PU-Anwahlsatz und Kommunikation wählen

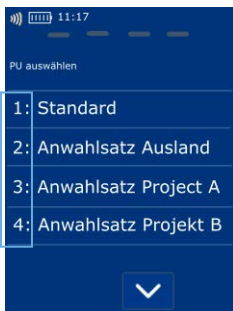

7. DHCP oder feste IP-Adresse wählen und automatischer Verbindungstest



8. Im Bedarfsfall serielle Kassenanbindung aktivieren (ZVT/O.P.I.)



9. Automatische Anmeldung am Netzbetrieb (Initialisierung, Diagnose, EMV-Diagnose)



10. Grundzustand des Terminals („Terminal bereit“) - das Gerät ist nun betriebsbereit



4. Bedienung

Tagesabschluss

1. Funktion Tagesabschluss



2. Beleg kontrollieren („gebucht“)



Payment

1. Betrag eingeben



2. Karte einlesen (Chip, Magnetstreifen-, oder Kontaktloskarte)



3. PIN-Eingabe (opt.) und Bestätigung



4. Beleg kontrollieren



Kartenleser

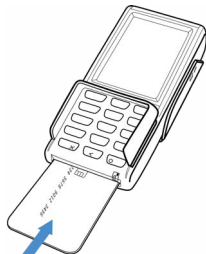

Chip-Karte stecken
(Chip nach oben)



Magnetstreifen-Karte

Zügig durchziehen
(Magnetstreifen
links unten)

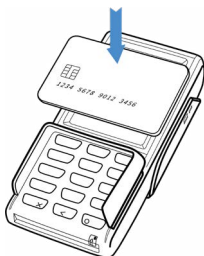

Kontaktlose Karte

Karte an Kontaktloser
halten. Abstand kleiner als 4
cm. Bitte die Statusanzeige
beachten (4 grüne LEDs mit
einem kurzen Signalton)

1 LED → bereit



4 LEDs → Zahlung erfolgreich



Storno

1. Funktion Storno



2. Transaktionsnummer eingeben



3. Karte einlesen (Chip-, Mag- netstreifen- oder Kontaktloskarte)



4. PIN-Eingabe (opt.) und Bestätigung



Zahlungsverfahren (optional)



Sofern freigeschaltet, kann das Zahlungsverfahren im Zuge der Zahlung gewählt werden.

„Karte bitte“ Bildschirm →
Anwendungsauswahl aktivieren
(select-Button oder gelbe CORR-Taste)
→ Karte einlesen → Verfahren wählen

Umsatzinformationen

Funktion Status-Kassenschnitt



oder Umsatzinfo über Menü



+

Menü

→

Menü-PIN

Informationen/Zahlungsspeicher
→ Umsatzjournal, letzter Abschluss
oder Zwischensumme

Initialisierung/Diagnose

1. Funktion Initialisierung bzw Diagnose















2. Beleg kontrollieren



/



5. Softkeys

	Favoriten-Aufruf (Anzeige der möglichen Softkey-Funktionen)		GeldKarte (Start einer Transaktion mit GeldKarte)
	Belegwiederholung (druckt Händler- und Kundenbeleg nochmals aus)		Gesamtumsatz (Info aller Umsätze, wie Kassenschnitt, jedoch nicht buchend)
	Umschaltung Kommunikation (z.B. WLAN/GPRS/3G)		Gutscheinkarte (Transaktion mit Gutscheinkarte)
	Umschaltung Kommunikation (z.B. WLAN/GPRS/3G)		Gutschrift (Start einer Gutschriftstransaktion)
	Cashback (Zahlung mit höherem Betrag für Barauszahlung)		Inbetriebnahme (Start Inbetriebnahme mit Terminal-ID und PU-Eingabe)
	CUP (Transaktion mit China Union Pay Karte)		Initialisierung (Anmeldung am Netzbetrieb + autom. erweiterter Diagnose)
	Diagnose (Kartenfreischaltung, Limit- und Belegkopfübernahme)		Entsperren (erforderliche Entsperraktion starten, z.B. Diagnose)
	EMV-Konfigurationsdiagnose (Übernahme der EMV-Konfigurationsdaten)		Kontowahl (Ziel-Konto wählen)

	Menü-Aufruf (Passworteingabe Kassierer, Manager oder Techniker)	 SYS	System-Informationen (zeigt bzw. druckt wichtige System-Informationen)
	Anwendungsauswahl (Wahl des Zahlungsverfahrens)	TAX FREE	Tax Free (Start einer Tax Free Transaktion)
	Softkey-Reihenfolge ändern		Telefonische Autorisierung (bei abgelehnter Zahlung telef. Autorisieren)
	Kassenschnitt (Einreichung Offline-Umsätze, Abschluss der Transaktion)		Trinkgeld (Start einer nachgelagerten, separaten TIP-Zahlung)
	Konfigurations-Diagnose (z.B. Abholung eines TKM-Kommandos)		Umsatzjournal (Auswahl aller Transaktionen mit Möglichkeit zum Druck)
	Nachzahlung (Start einer Nachzahlung)	TKS	Wartungsruf (TKS) (Anruf des Wartungsrechners, Hintergrund-Update)
	Prepaid (Aufladung Prepaid-SIM-Karte für Mobiltelefon)		Zwischensumme (Info Umsätze seit letztem Kassenschn. bzw. letzter Zwischensumme)
	Reservierung (Betrag wird auf Kundenkonto reserviert)		Manuelle Kartendateneingabe
	Storno (Zahlung stornieren, nur vor Kassenschnitt möglich)		



Bitte beachten Sie, dass die Softkey Belegung vom Netzbetreiber definiert wird. Bestimmte Funktionen müssen vor Nutzung freigeschaltet werden.



6. Menü aufrufen

- 1  2 Menu 3 Menu-PIN Beispiel: 000000

Tagesabschluss

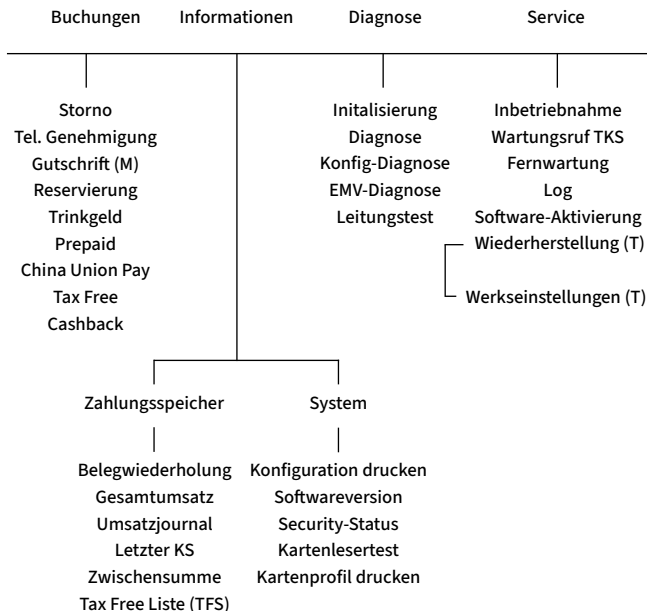

Verwaltung

Menü drucken

Apps

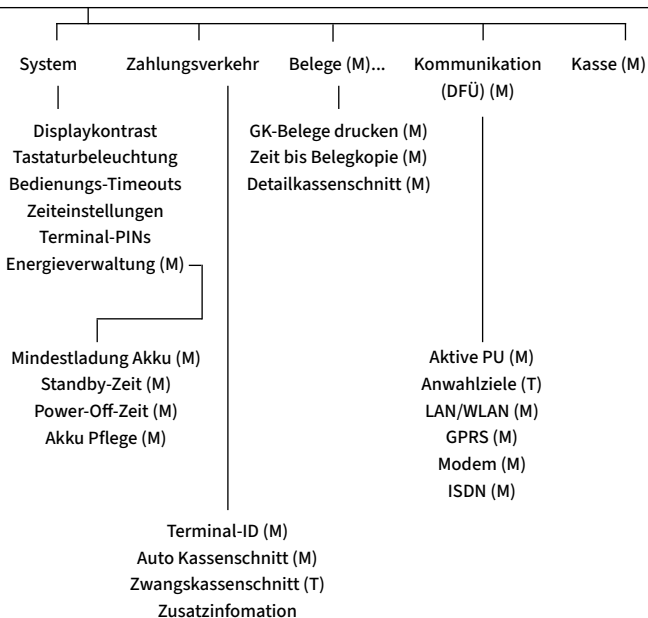

7. Technische Daten

Prozessor/Speicher

400MHz ARM 11, 32-bit/64MB SDRAM, 128MB Flash

Tastatur

Hinterleuchtete, taktile Tastatur/EBS-100 konform/10 numerische Tasten + 5 Funktionstasten

Display

3,5" Farbdisplay, 240 x 320 Pixel (QVGA)/Resistiver Touchscreen

Kommunikation/Schnittstellen

RS232, Ethernet, USB optional

Kassenschnittstellen

ZVT-Kassenschnittstelle, O.P.I.-Kassenschnittstelle

Externes Netzteil

Eingang: 100-240 VAC, 50/60 Hz, 1,0A, Ausgang: 5V/1,0A

Kartenleser

- 3 Spur Magnetstreifenleser, bidirektional Chipkartenleser EMV L1 & L2
- Kontaktlosleser nach ISO 14443 A/B, MIFARE, FeliCa, NFC für Mastercard kontaktlos, Visa kontaktlos, girogo kontaktlos, girocard kontaktlos, American Express kontaktlos

Dimensionen (L x B x H)

170 x 80 x 35 mm, Gewicht 290 g

Umweltbedingungen

Betriebstemperatur: 0°C bis 50°C, Lagertemperatur: -20°C bis 70°C, 10%...93% Luftfeuchtigkeit, nicht kondensierend

Zulassungen

Kompatibel zu den aktuellen Spezifikationen DK 7.1 (demnächst DK TA 7.2), EMV, RoHS, CE, PCI-PTS 4.x

Audio

Lautsprecher, 100 dB

Sicherheitsiegel

An der Seite Ihres Terminals befindet sich ein Siegelaufkleber, der sicherstellen soll, dass das Gerät unversehrt ist und nicht geöffnet wurde. Prüfen Sie dieses Siegel bitte regelmäßig auf Beschädigungen. Bei dem Siegel handelt es sich um ein Hologramm, das aus verschiedenen Blickwinkeln die Farbe ändert.

- ! Sollte das Siegel gebrochen sein, kontaktieren Sie bitte unverzüglich Ihren Netzbetreiber!

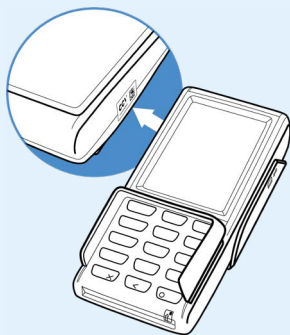

- i Weitere Informationen finden Sie im Handbuch unter: <https://www.ccv.eu/de/download-bar/>



CCV

www.ccv.eu

© CCV GmbH

Alle Rechte vorbehalten. Änderungen vorbehalten. Abbildungen ähnlich.

Verwendete Produktnamen sind Warenzeichen oder eingetragene Warenzeichen der jeweiligen Inhaber.

Produkte und Services von CCV sowie Handbücher und Anleitungen von CCV sind ausschließlich für den Gebrauch in der EU/EWR bestimmt.

Artikel-Nr. 02318-75

Ausgabe 04

Januar 2023

CCV

CCV Pad

First steps



English



Introduction

If there is limited space at the checkout counter, the CCV Pad - with all the necessary functionalities - cuts a slim figure. Small and attractive, it can be easily placed at any cash desk. The loudspeakers can additionally support the customer's input or card withdrawal with acoustic signals (optional). Large retail branches in particular benefit from the sophisticated functionality and the interface to the CCV Payment as a Service solution.

Scan for
information



Content

1.	Safety notes	28
2.	Declaration Of Conformity	31
3.	Start Wup	33
4.	Handling	38
5.	Softkeys	41
6.	Menu	44
7.	Specifications	46

1. Safety notes

Power

- Before you connect the terminal power pack to an electrical outlet, check that the on/off power switch on the terminal is off. If the terminal does not have an on/off switch, check that the power cable connector is removed from the terminal's power port. Or, when connecting the terminal to a power pack, always connect the plug of the power pack to an electrical wall outlet first. Then connect the power cable to the terminal's power port. The power pack is rated as follows: Input Voltage 100 - 240 VAC 50/60 Hz (1,0A max.) and output voltage 5V DC, 1,0A.
- Do not use the adapter in a high moisture environment. Never touch the adapter when your hands or feet are wet.
- Allow adequate ventilation around the adapter. Avoid locations with restricted airflow.
- Connect the adapter to a proper source. The voltage and grounding requirements are found on the product case and/or packaging.
- Do not use the adapter if the cord is damaged.
- Do not attempt to service the adapter. There are no serviceable parts inside. Replace the unit if it is damaged or exposed to excess moisture.

Disconnecting power

- Disconnecting power during a transaction may cause transaction data files that are not yet stored in terminal memory to be lost. Never remove the battery pack from the terminal if it is in the process of performing a payment or other transaction („Please wait...“). If this message appears for a longer period of time, please contact your network provider.

Payment

- The terminal is designed only for cashless payments using debit, credit, and customer cards (magnetic stripe/chip/contactless) and must be used only for these cards.

Repair

- Never try to open the terminal. In case of unauthorised opening, all safety-related data is deleted and the device is out of order. Repairs may be performed by the manufacturer only.
- The removal of or damage to type plates and seals attached to the device lead to the expiration of any warranty claims.

Location — Electrical Considerations

- **CAUTION:** Due to risk of electrical shock or terminal damage, do not use the terminal near water, including a bathtub, wash bowl, kitchen sink or laundry tub, in a wet basement, or near a swimming pool. Also, avoid using this product during electrical storms. Avoid locations near electrical appliances or other devices that cause excessive voltage fluctuations or emit electrical noise (for example, air conditioners, neon signs, high-frequency or magnetic security devices, electric motors).
- Do not plug the power pack into an outdoor outlet. It is not waterproof or dustproof. Avoid operation in very hot, dusty, moistly, acidly or oily environment.
- Do not expose the device to temperatures above 50°C, which can occur behind glass under direct sunlight, or to temperatures below -10°C.
- Your terminal contains sensitive electronic components that can be permanently damaged if exposed to excessive shock or vibration. To minimize the risk of damage to your terminal avoid dropping your terminal and operating it in high-shock and high-vibration environments.

- Maintain a sufficient distance to other electrical devices, such as cancelling machines for security labels (min. 50 cm) since this can lead to malfunctions.
- Never immerse the device in water, throw it into open fire, or expose it to a high level of moisture. Wipe off the device using only a slightly moistened cloth. Do not use cleaning agent.
- For damage arising from the use of unapproved external products (e.g. unsuited charging adapters, power supply units, storage batteries, cables, etc.), no liability is assumed.

Service

- After each software update or other change on the terminal, the payment processing must be tested, including day-end closing with all payment types, and the correct credit to the dealer account must be checked.
- Obtain information regularly regarding available updates or product expansions (hotline of your network provider).
- In case of the normal use of the card reader (no dirty cards, indoor use), the card reader must be cleaned once a week with suitable cleaning cards (dry or moist). In case of frequent use under difficult conditions (e.g. dirty fleet and station cards, outdoor use), the card reader must be cleaned once a day with suitable cleaning cards (dry or moist).



In case of the non-observance of the safety notices or incorrect use, no liability will be assumed for any damage that occurs.

2. Declaration Of Conformity

CE Declaration of Conformity

Hereby declares CCV GmbH the accordance of the radio equipment CCV Pad and its power supply to the directive 2014/53/EU.

The complete texts of the EU declarations of conformity are available on following internet address:

<https://www.ccv.eu/de/download-bar/>

CE Declaration of Conformity

Hiermit erklärt die CCV GmbH, dass der Funkanlagentyp CCV Pad und dessen Netzteil der Richtlinie 2014/53/EU entspricht.

Die vollständigen Texte der EU-Konformitätserklärungen sind unter der folgenden Internetadresse verfügbar:

<https://www.ccv.eu/de/download-bar/>

Product description

- 1 Touch-Display
(Contactless antenna
behind display)
- 2 Keypad
- 3 Smart card reader
- 4 Magnetic-stripe reader
- 5 SAM slots
- SAM1
- SAM2
- SAM3
- 6 Connector
- 7 Serial number
Type plate

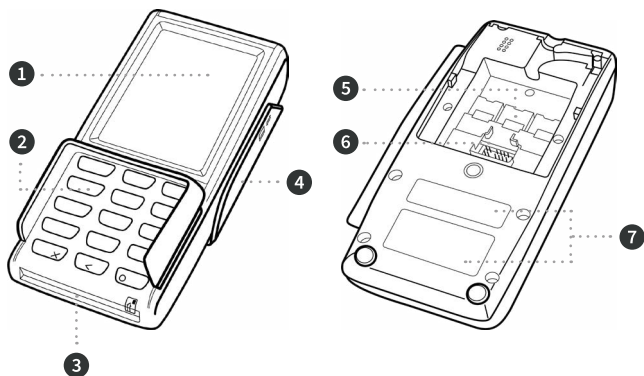

3. Start up

1. Content



CCV Pad
with connector cable

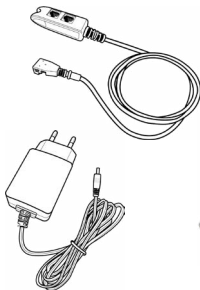

Power supply
(Output: 5V DC, 1,0 A)



Manual
„First steps“



2. Connecting

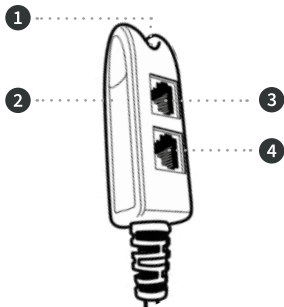

- 1 Mount/fixation
- 2 Power supply
- 3 COM/RS232
for cash register
- ZVT protocoll
- O.P.I. protocoll
- 4 Ethernet

3. Start up or menu



Menu

4. Select language



5. Enter Terminal-ID

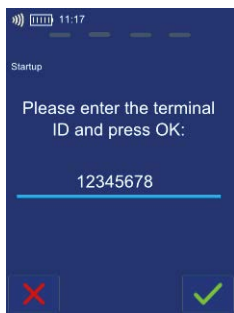

6. Select Host target (communication unit)

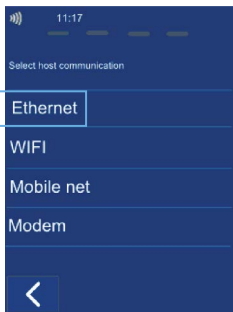
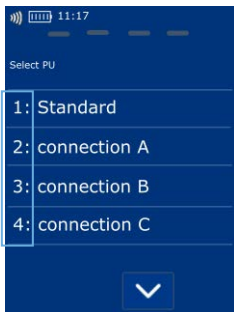

7. DHCP or enter IP address

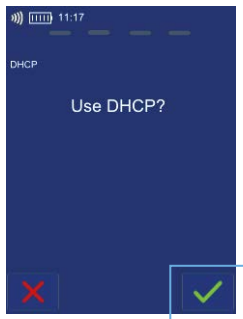

8. If necessary activate serial cash register (ZVT/O.P.I.)



9. Automatic Host registration (initialisation, diagnosis, EMV diagnosis)

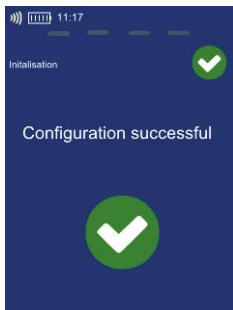

10. Idle screen („Terminal ready“) - now you can use the terminal

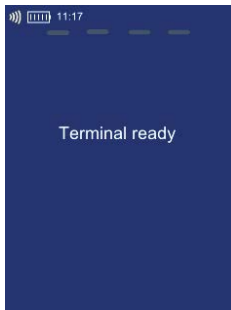

4. Handling

Reconciliation with closure

1. Softkey reconciliation with closure
2. Proof your receipt



+



Payment

1. Enter amount



+



2. Card please ... (chip card, magnetic stripe or contactless)



3. Enter PIN



+



4. Proof your receipt



Card reader

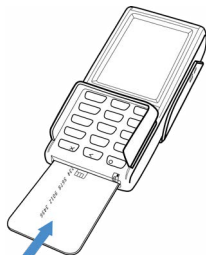

Smart card
(Chip upside)



Magnetic stripe card
(draw quickly and magnetic stripe down sides)

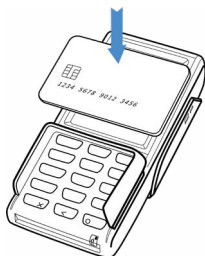

Contactless card
Tap to contactless area
Distance less than 4 cm
Please watch status LED
(4 green LEDs = successful)

1 LED → ready



4 LEDs → successful



Cancellation

1. Softkey Reversal



3. Card please ... (chip card, magnetic stripe or contactless)



2. Enter transaction number



4. Enter PIN



Select transaction type (optional)



If enabled you can choose your payment application.

Transaction information

Softkey intermediate revenue



or Menü

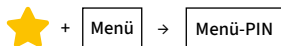

Information → Transaction →

Initialisation/Diagnosis



















1. Softkey initialisation or diagnosis















2. Proof your receipt



5. Softkeys

	Favourites (show all possible softkeys)		Total revenue (information of all transactions - without booking)
	Receipt Copy (reprints merchant and customer receipt)		Giftcard (payment with giftcard)
	Network-switch (WIFI/GPRS/3G)		Credit (start credit transaction)
	Network-switch (WIFI/GPRS/3G)		Startup (startup with input of TID and PU)
	Cashback (payment with a higher amount for customers cash)		Initialisation (Host registration + automatic diagnosis)
	CUP (payment with China Union Pay Card)		Unlock (starts the necessary unlock action as diagnosis or initialisation)
	Diagnosis (activate all allowed cards, limits, receipt header...)		Choose account (choose your payment account)
	EMV diagnosis (activate EMV configuration)		Menu (password level merchant, manager or technician)
	GeldKarte (starting a transaction with GeldKarte)		Select payment application (select your payment application)

	Softkey order (change your softkeys)	TAX FREE	Tax Free (start a tax free transaction)
	Reconciliation with closure (start of booking all open transactions end of the day)		Authorisation by voice (authorize a declined payment by phone)
	Config diagnosis (sync host commands)		TIP (start a separate TIP transaction)
	Additional payment (increase the original payment amount)		Transaction list (overview of all transactions with opportunity for a reprint)
	Prepaid (add money to your mobilephone prepaid account)	TKS	Servicecall (TKS/TMS) (starts a connection to the service server)
	Reservation (reservation about the chosen amount)		Intermediate revenue (revenue information since the last Rec. w. closure)
	Reversal (cancel a payment)		Manual card data (input your card data)
	System information (shows important system information)		



The softkeys are defined by your payment provider.
Some functions must be activated before the first use.



6. Menu

1



2

Menu

3

Menu-PIN example: 000000

Reconciliation with closure

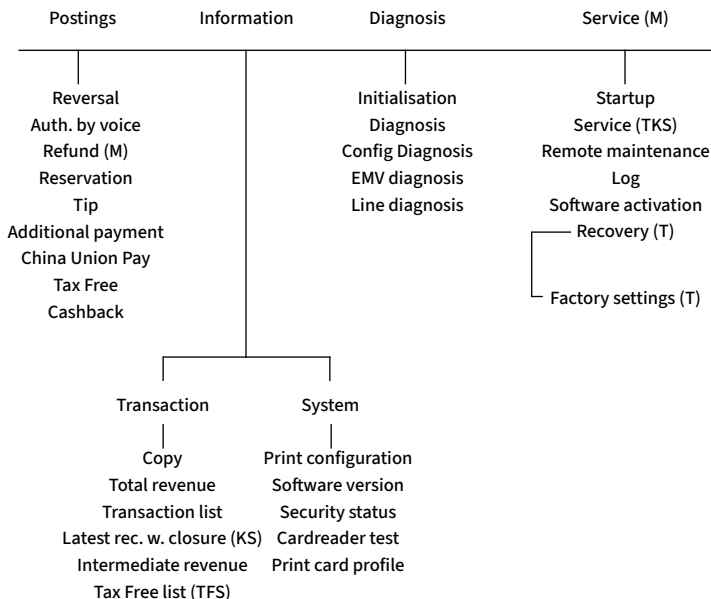

Maintenance

Print Menu

Apps

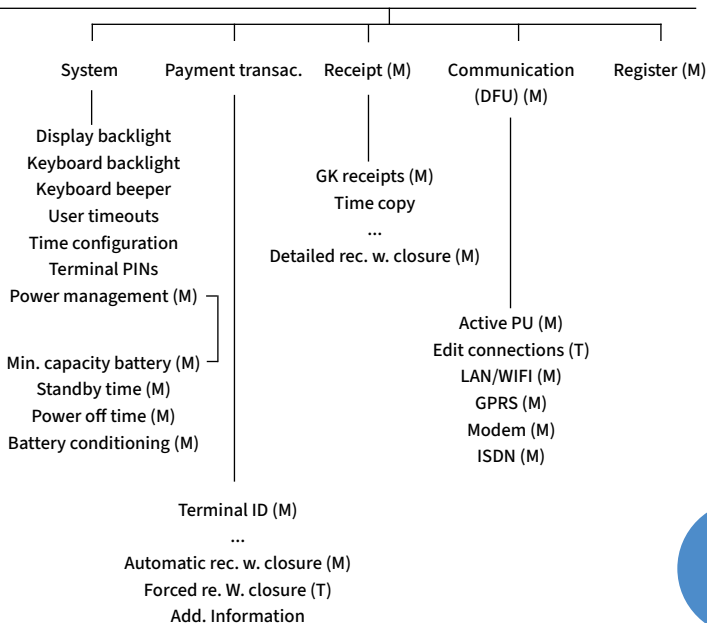

7. Specifications

CPU/Memory

400 MHz ARM 11, 32-bit/64 MB SDRAM, 128 MB Flash

Keypad

Back-lightning, EBS-100 compatible, 10 numeric keys, 5 function keys

Display

3,5 Inch 240 x 320 pixels/resistive touch screen

Communication/Peripheral Ports

RS232, Ethernet, USB optional

Cash register

ZVT protocol, O.P.I. protocol

Power Supply

Input: 100-240 VAC, 50/60 Hz, Output: 5V/1,0 A

Card Reader

- Track 1/2/3, bi-directional
- Smart Card Reader EMV L1 & L2
- Contactless Reader MasterCard contactless & Visa contactless, ISO/IEC 14443 Type A/B, MIFARE, FeliCa, girogo contactless, girocard contactless, American Express contactless

Physical (L x W x H)

170 x 80 x 35 mm, Weight 290 g

Environmental

Operation temperature: 0°C to 50°C, storage temperature: -20°C to 70°C, 10%...93% relative humidity, noncondensing

Certifications

Compatible to DK 7.1 (soon DK 7.2), EMV, RoHS, CE, PCI-PTS 4.x

Audio

Speaker 100 dB

Seal sticker

On the side of your terminal, you will find a seal sticker that guarantees that the device is intact and unopened.



If the seal is broken, contact your network provider immediately!

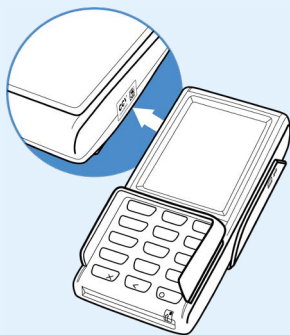

Please find further information in the manual which you can download under: <https://www.ccv.eu/de/download-bar/>

Contact details

CCV GmbH

Gewerbering 1

84072 Au in der Hallertau

 +49 87 52 864 444

 hotline@ccv.eu

www.ccv.eu/de



CCV

www.ccv.eu

© CCV GmbH

All rights reserved. Subject to change. Similar to illustration.

The product names used are trademarks or registered trademarks of the respective owners.

CCV products and services, as well as CCV manuals and instructions, are intended for use in the EU/EEA only.